

# RE:WAIR

MAKE A SCRUNCHIE.

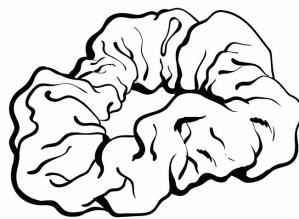

## TOOLS YOU NEED

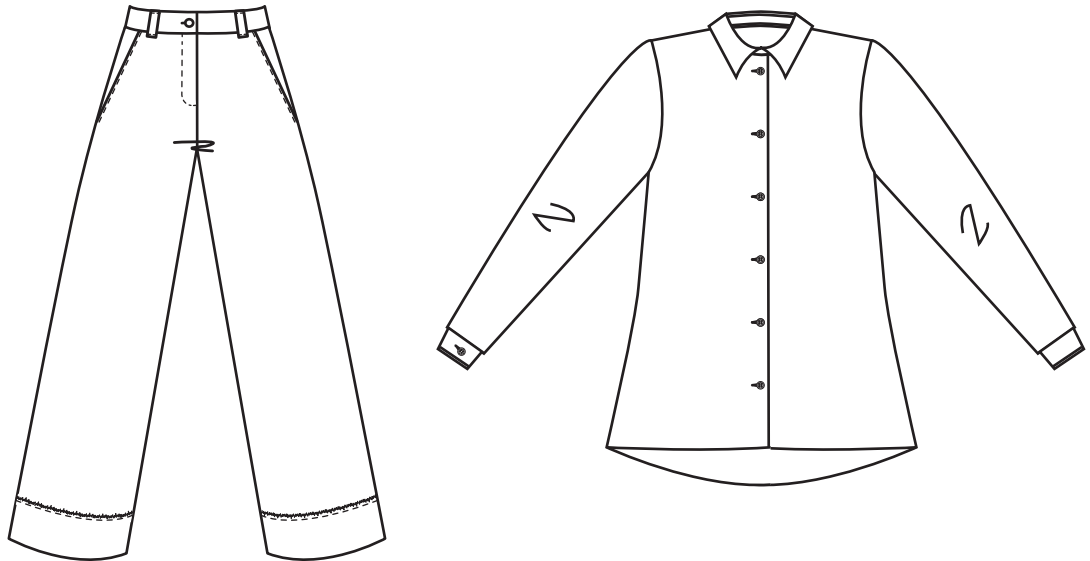

SAKS

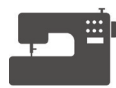

SYMASKINE



SIKKERHEDSNÅL



MÅLEBÅND



ELASTIK

<https://www.rewair.org/>

# RE:WAIR

1

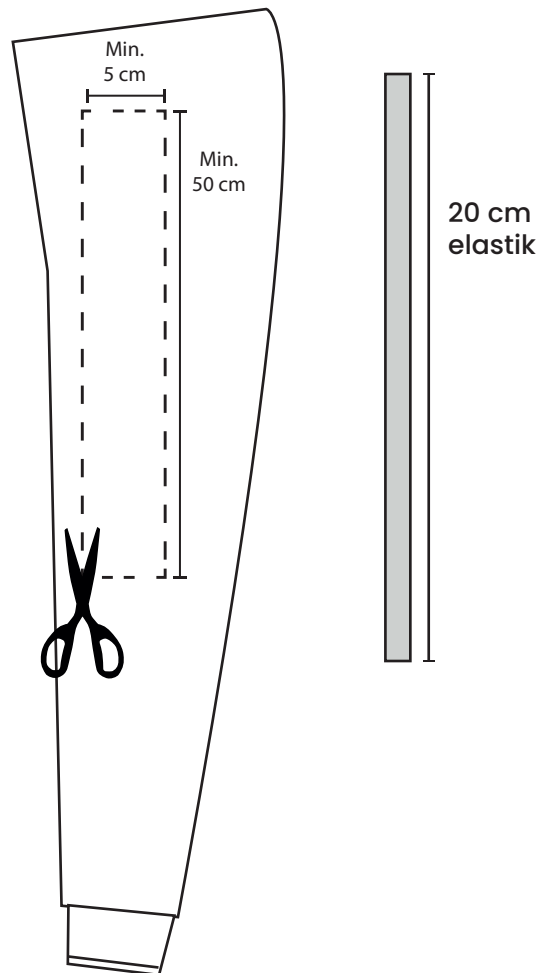

// Klip et rektangulært stykke der målet minimum 5 cm x 50 cm.

OBS! Hvis din scrunchie skal være bred og være meget rynket skal dette mål være større (omkring 22 cm x 70 cm)

\*Alle mål er inklusiv 1 cm sømrum

// Klip et stykke smal elastik der måler 20 cm

2

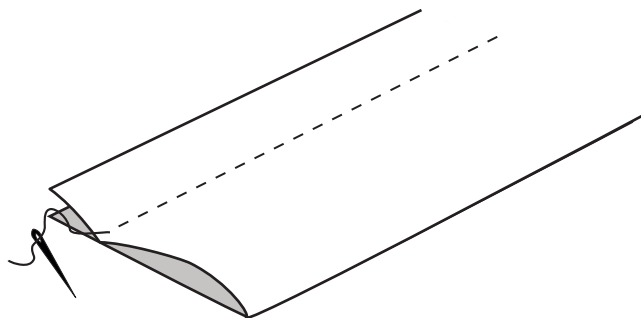

// Fold stoffet på midten så vrandsiden vender ud og sy stoffet sammen med 1 cm sømrum

# RE:WAIR

3

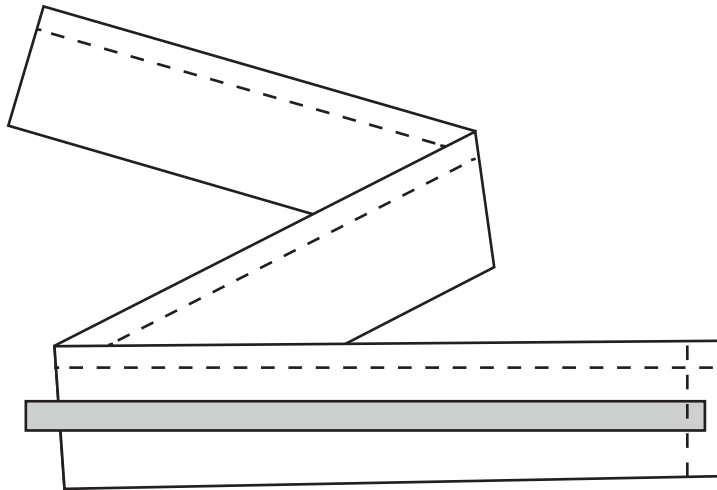

// Sy elastiken fast i den ene ende 1 cm inde

4



// Sæt sikkerhedsnålen på og vend stoffet om. Man skal kunne se elastikken i den ene ende, når du er færdig.

5

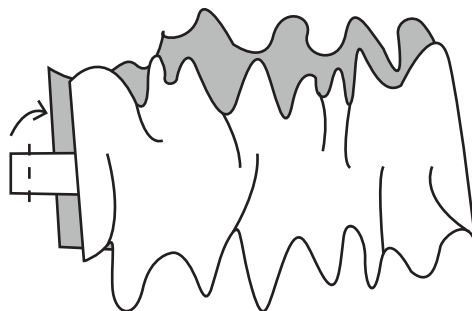

// Sy elastikken på den anden side af så det nu sidder sammen

# RE:WAIR

5

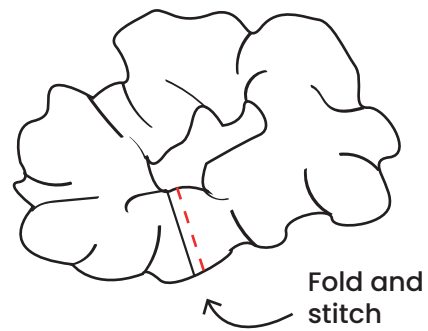

// Fold den rå kant ind og over den anden side så man ikke kan se elastikken (se rød stikning)

// Sy over stoffet 0,5 cm inde hvor den er foldet.

Nu er din scrunchie færdig

Tadaah!

